

**LINHA SUPREMUS**  
GUINDASTES HIDRÁULICOS ARTICULADOS

**GUINDASTES HIDRÁULICOS ARTICULADOS**

# SUPREMUS 43.5

**LN 43508 BR 5H3M**

SUPREMUS 43.5



IMAGEM ILUSTRATIVA

**GRUPO LUNA**



# SUPREMUS 43.5

## ESPECIFICAÇÕES TÉCNICAS

### DADOS DE REFERÊNCIA

Momento de carga	43.500 kgm
Capacidade máxima de elevação	21.750kg a 2,00 m
Alcance máximo vertical	23.180 mm
Alcance vertical hidráulico máximo	17.257 mm
Alcance horizontal máximo	19.750 mm
Alcance horizontal hidráulico máximo	13.740 mm
Ângulo de giro	360°
Abertura máxima das sapatas	5.520 mm

### CARACTERÍSTICAS

Quantidade de lanças manuais	03
Quantidade de lanças hidráulicas	05
Sistema de abertura das lanças hidráulicas	Sequencial
Abertura dos braços de estabilização	Hidráulica Simples
Comandos hidráulicos de operação e estabilização	Independentes
Sistema de aceleração	Elétrico
Sistema elétrico	12/24v
Largura na posição de transporte	2.600 mm
Espaço necessário para montagem	1.400 mm
Peso do equipamento standart	4.230 kg
PBT mínimo para instalação	23.000 kg

### SISTEMA HIDRÁULICO

Pressão máxima de trabalho	250 bar
Vazão da bomba cc	40 á 50 l/min
Capacidade do reservatório hidráulico	140 l
Óleo hidráulico	Rando HD68
Válvulas das lanças (Holding)	Dupla e simples ação
Válvulas dos cilindros de estabilização (retenção)	Dupla ação

### APRESENTAÇÃO

A Linha Supremus LUNAALG apresenta equipamentos com capacidade de carga elevada e possibilitam a montagem em caminhões comerciais. Os equipamentos variam de 25,5 a 45,5 toneladas métricas. A construção robusta aliada ao material com alto limite de escoamento garantem aos equipamentos da Linha Supremus LUNA ALG, alto desempenho e segurança na movimentação de cargas. Conta com uma vasta linha de acessórios que possibilitam potencializar a eficiência do equipamento, bem como facilitar a operação.

Os produtos do Grupo Luna estão em contínuo desenvolvimento, portanto as especificações técnicas poderão ser alteradas sem aviso prévio.

## GRÁFICO DE CARGAS

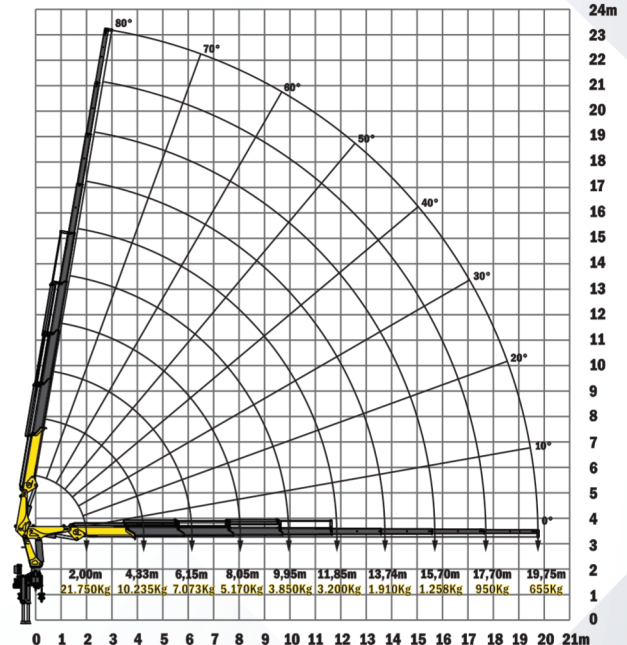

## DIMENSÕES

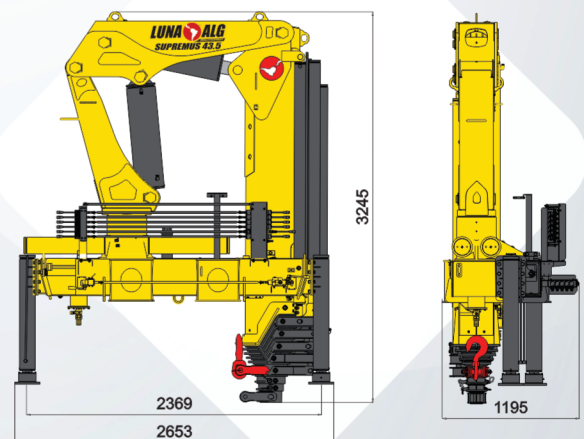

**GRUPO LUNA**



[www.lunaalg.com.br](http://www.lunaalg.com.br)

54 2992.1800 - vendas@lunaalg.com.br

Facebook @LUNAGUINDASTES Instagram @GRUPO\_LUNA WhatsApp (54) 99142-5150